

Uniwersalne stoły do ręcznego zbijania palet

Uniwersalne stoły z regulowanymi szablonami do ręcznego zbijania palet typu EUR, CP oraz innych przemysłowych 4 i 2 -wejściowych.

Stoły BizeA zastępują wiele szablonów dla różnych konstrukcji i rozmiarów palet na klockach i kantówkach, to podstawowa ale nie jedyna zaleta naszych stołów:

- eliminują magazynowanie różnych szablonów
- szybkie przestawianie wymiaru i typu palet
- pneumatyczne zaciskanie elementów i wypychanie palety
- obsługa przez jednego pracownika
- mniejsze obciążenie układu mięśniowo-szkieletowego, znacznie większy komfort pracy
- wzrost wydajności pracy nawet do 80%
- gwoździarki podwieszane na balanserach są bezpieczne i zawsze „pod ręką”
- zastosowanie tego typu ergonomicznego stołu znacznie eliminuje ryzyko wypadków przy pracy
- finansowanie stołów HS jest możliwe w ramach projektów poprawy ergonomii i bezpieczeństwa pracy, refinansowanych z budżetu programów.

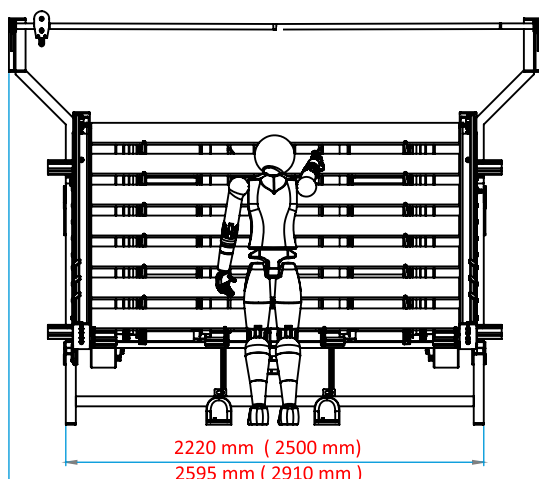
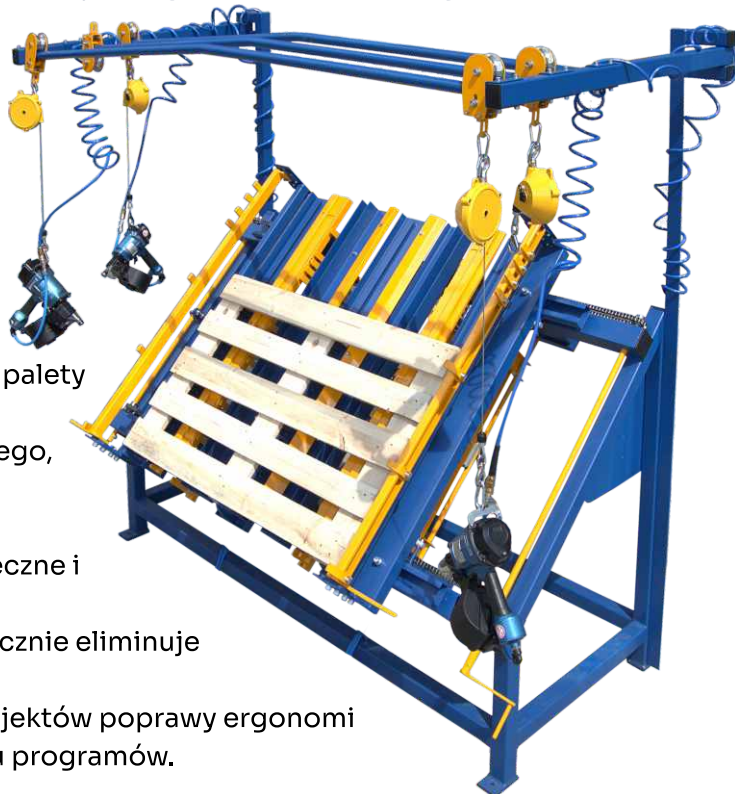

Wymiary stołu HS1800, w nawiasach dla modelu HS2200

widok z góry

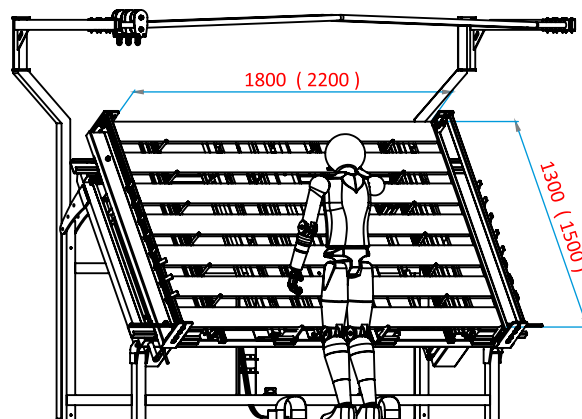
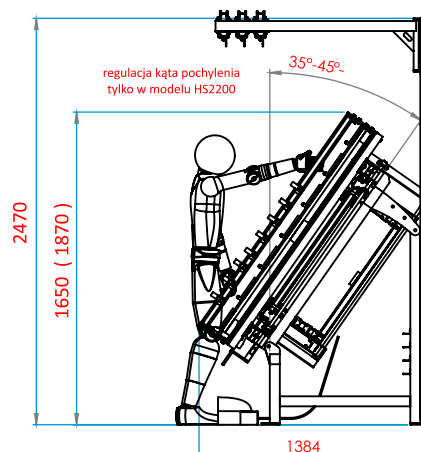
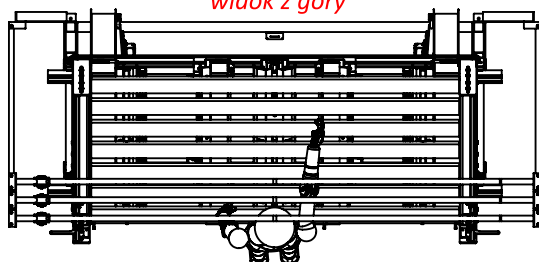

Wersje na życzenie: - stoły w innych wymiarach np.: HS2700 (2700x1500) ; HS3200 (3200x1500)
- dodatkowe listwy uchylne do desek blatu o długości mniejszej niż obrys wsporników do montażu palet używanych jako dno palety-skrzyni

Montaż palet cztero wejściowych typu EUR

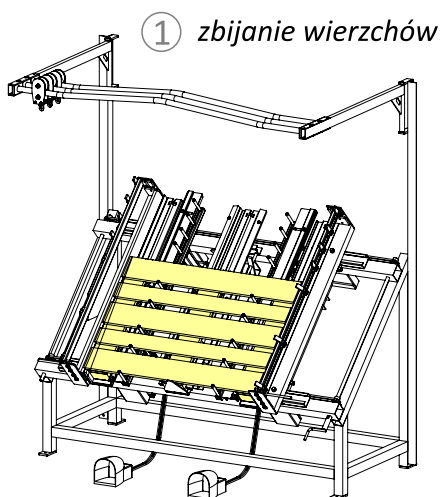

① zbijanie wierzchów

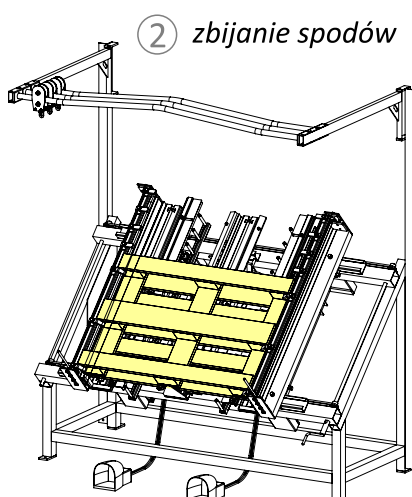

② zbijanie spodów

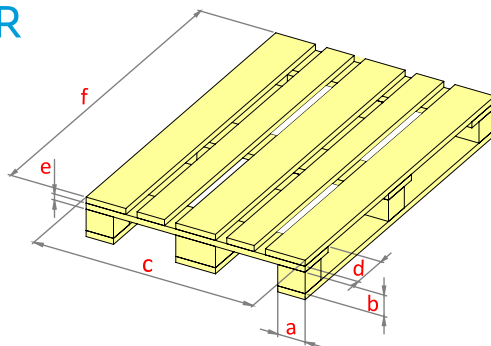

Wymiar (zakres) zbijanych elementów:

Stół typu: HS 1800 - HS 2200

a	65 - 140 mm
b	70 - 110 mm
c	max 1300 mm max 1500 mm
d	65 - 140 mm
e	15 - 27 mm
f	800 -1800 mm 800 - 2200 mm

UWAGA

na stole typu HS2200 przewidziano możliwość montażu palet cztero wejściowych na czterech wspornikach z klocków.

Wówczas korzystamy z dwóch dodatkowych suportów wewnętrznych z pneumatycznym zaciskaniem.

Montaż palet dwu wejściowych (wsporniki z 3 lub 4 kantówek)

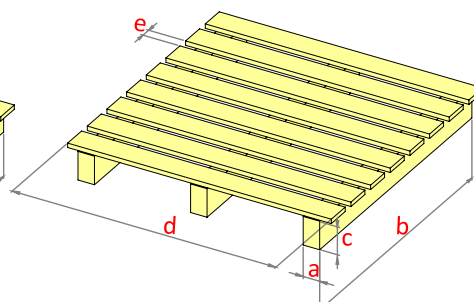
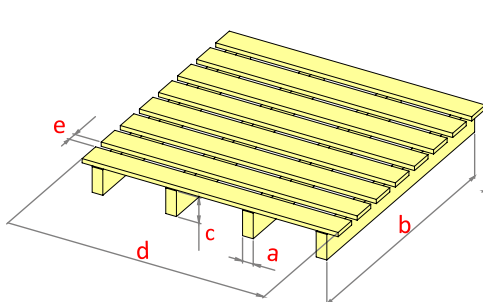
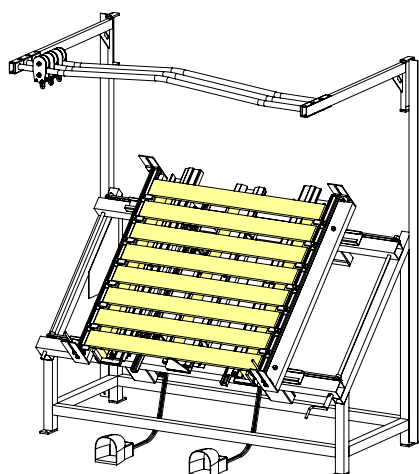

Ilość desek wierzchu: max. 10

Stół typu: HS 1800 - HS 2200

a	30 - 70 mm
b	600 - 1300 mm 600 - 1500 mm
c	75 - 110 mm
d	800 - 1800 mm 800 - 2200 mm
e	min 16 mm

Montaż wsporników, zbijanie klocków z dolną deską.

Produkcja wsporników do dalszego montażu wierzchów palet na innym stanowisku lub linii.

Stoły standardowo są wyposażone w wymienny wsporniki do klocków dla tej operacji.

Wymiar (zakres) elementów:

Stół typu: HS 1800 - HS 2200

a	70 - 140 mm
b	70 - 120 mm
c	12 - 27 mm
d	70 - 125 mm
e	900 - 1700 mm 900 - 2100 mm

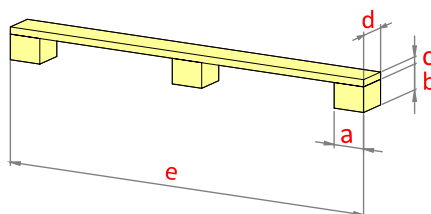

Ilość na stole: max. 9



Stoły standardowo wyposażone w skrzynkę z kompletem narzędzi do ustawień i regulacji.

w0823